

# G2 (7.5t・10t)

## G2-7.5・10

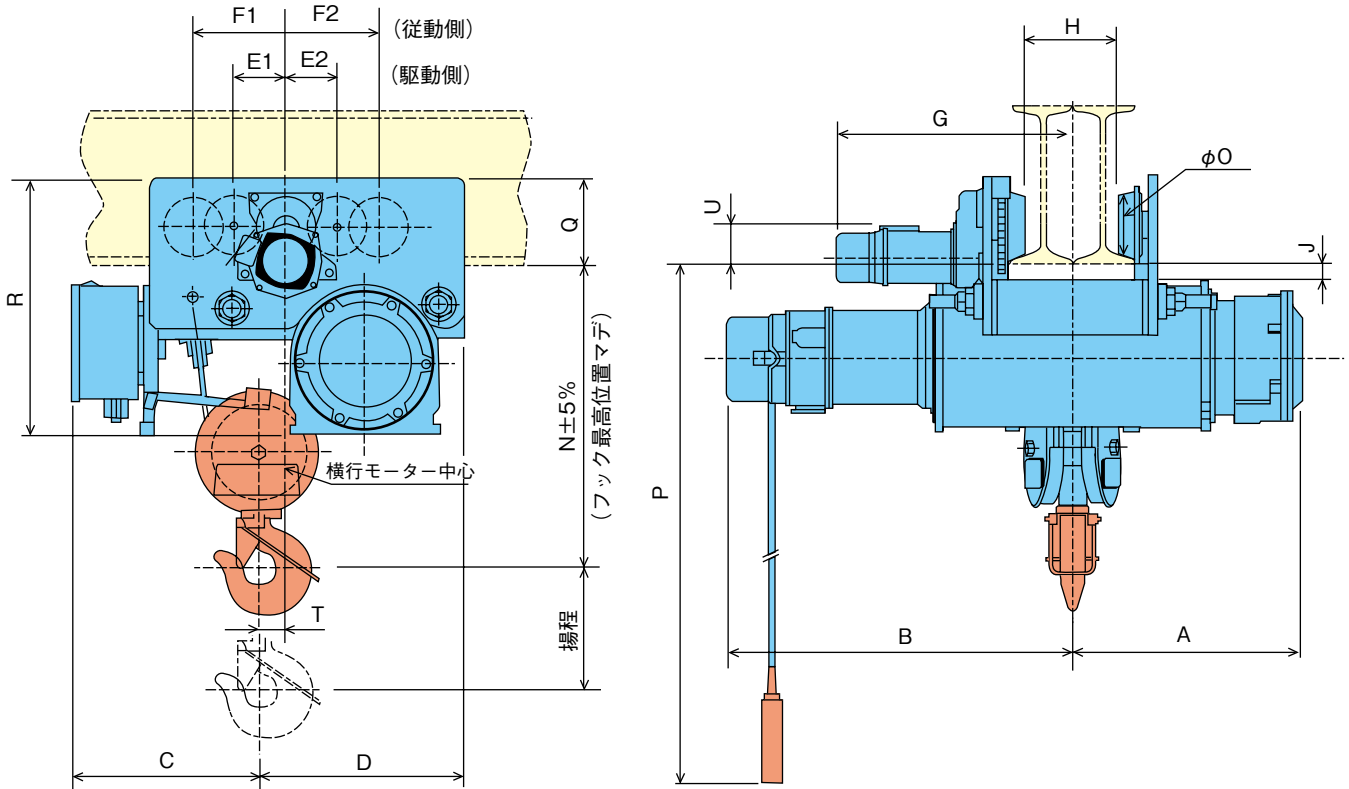

| 形名             | G2-7.5              |         |       |    |     | G2-10   |       |      |    |     |     |
|----------------|---------------------|---------|-------|----|-----|---------|-------|------|----|-----|-----|
|                | LM                  |         | LHM   |    |     | LM      |       | LHM  |    |     |     |
| 容量 (t)         | 7.5                 |         |       |    |     | 10      |       |      |    |     |     |
| 揚程 (m)         | 8                   |         | 12    |    |     | 8       |       | 12   |    |     |     |
| 概略寸法 (mm)      | A                   | 722     | 847   |    |     | 772     | 897   |      |    |     |     |
|                | B                   | 1004    | 1129  |    |     | 959     | 1084  |      |    |     |     |
|                | C                   | 536     |       |    |     | 619     |       |      |    |     |     |
|                | D                   | 601     |       |    |     | 689     |       |      |    |     |     |
|                | E1/E2               | 150/150 |       |    |     | 528/162 |       |      |    |     |     |
|                | F1/F2               | 265/265 |       |    |     | 604/164 |       |      |    |     |     |
|                | N                   | 880     |       |    |     | 990     |       |      |    |     |     |
|                | O                   | 173     |       |    |     | 193     |       |      |    |     |     |
|                | P                   | 8000    | 12000 |    |     | 8000    | 12000 |      |    |     |     |
| R              | 741                 |         |       |    | 873 |         |       |      |    |     |     |
| T              | 86                  |         |       |    | 363 |         |       |      |    |     |     |
| 最小屈曲半径 (m)     | 直線                  |         |       |    |     | 直線      |       |      |    |     |     |
| 概略質量 (kg)      | 950                 |         | 1020  |    |     | 1500    |       | 1600 |    |     |     |
| フックブロック質量 (kg) | 80                  |         |       |    |     | 100     |       |      |    |     |     |
| I形鋼関連寸法 (mm)   | G                   | H       | J     | Q  | U   | G       | H     | J    | Q  | U   |     |
| 適用 I 形鋼        | 450×175×13<br>2本レール | 678     | 257   | 49 | 254 | 109     | 711   | 253  | 49 | 279 | 141 |
| 適用 I 形鋼        | 600×190×13<br>2本レール | 693     | 288   | 50 | 253 | 108     | 726   | 284  | 50 | 278 | 140 |

(注) 適用 I 形鋼の □ 色部分は、標準仕様を示します。