

ガーデンパーク AIII/HAIII

建設大臣認定第1197号(GPAIII) 第11167号(GPHAIII)

地上1段地下2段昇降式

- マンションに適した、平面駐車場感覚。
- 装置をピット内に収納の低騒音型。
- 機械式パーキングで豊富な実績をもつ、IHIの技術が生かされています。

IHI運搬機械株式会社 パーキングシステム事業本部 営業統括部

本社/〒104-0044 東京都中央区明石町8番1号 聖路加タワー

フリーダイヤル：0120-809-781 (パークナンバーワン)

ホームページアドレス：<http://www.iuk.co.jp/>

お問い合わせは上記またはもよりの営業所へお問い合わせ下さい。

東日本営業部

北海道グループ	TEL (011)272-9077	FAX (011)271-2060
東北グループ	TEL (022)211-9951	FAX (022)211-9953
東京グループ	TEL (03)5550-5794・5	FAX (03)5550-5313
東京グループ(横浜駐在)	TEL (045)664-5495	FAX (045)664-4590

西日本営業部

中部グループ	TEL (052)586-3261	FAX (052)565-7709
中部グループ(静岡駐在)	TEL (054)255-8965	FAX (054)255-7137
関西グループ	TEL (06)6281-2025	FAX (06)6281-2051
中四国グループ	TEL (082)297-4033	FAX (082)233-0013
中四国グループ(四国駐在)	TEL (087)823-2321	FAX (087)821-6067
九州グループ	TEL (092)771-7275	FAX (092)751-6416

【仕様表】

項目		型式	S	M	MR	ML	L	LL	MMR	HMR	HML	HLL
収容可能車種	全長 (mm以下)		4,700		5,050		5,300		5,050		5,300	
	全幅 (mm以下)		1,700		1,850		1,950		1,850		1,950	
	(タイヤ外幅)		(1,660)		(1,810)		(1,910)		(1,810)		(1,910)	
	全高 (上段) (mm以下) (ハイルーフ)		1,550 (2,000)						2,000			
	全高 (中段) (mm以下)		1,550						1,850	1,550		
	全高 (下段) (mm以下)		1,550						1,550	2,000		
	重量 (上段) (kg以下)		1,800	2,300	2,000	2,300	2,300	2,300	2,000	2,300		
	重量 (中段) (kg以下)		1,800	1,900	2,000	2,300	2,300	1,900	2,000	2,300		
重量 (下段) (kg以下)		1,800	1,900	2,000	2,300	2,300	1,900	2,000	2,300			
時間	中段 (秒)		41/39				47/44		49/46	41/39	41/39	46/43
	下段 (秒)		81/77				92/87		88/84	92/88	92/88	105/98
揚程	(mm)		3,310						3,610	3,760		
駆動方式			ローラーチェーン方式						ローラーチェーン方式			
電源			AC200/220V、50/60Hz、3相						AC200/220V、50/60Hz、3相			
電源容量	(kVA)		7						7			
電動機	(kW) 昇降用		3.7						3.7			

【寸法表】

項目		型式	S	M	MR	ML	L	LL	MMR	HMR	HML	HLL
ビット奥行	(mm) A		4,900		5,250		5,500		5,250		5,500	
ビット深さ	(mm) B		3,550						3,850	4,000		
間口柱ピッチ	(mm) C		2,350		2,450		2,550		2,450		2,550	
有効高さ	(mm) (上段ハイルーフ) D		4,960 (5,410)						5,710	5,860		
パレット外幅	(mm) E		1,930		2,030		2,130		2,030		2,130	
パレット内幅	(mm) F		1,760		1,860		1,960		1,860		1,960	
パレット長さ	(mm) G		4,860		5,210		5,460		5,210		5,460	
中段駐車スペース高さ	(mm) H		1,600						1,900	1,600		
下段駐車スペース高さ	(mm) I		1,600						1,600	2,050		

さまざまな車種に対応可能です。

車種	型式	S	M	MR	ML	L	LL
乗用車		ブルーバード シルフィ	クラウン フーガ	セルシオ シーマ	セルシオ シーマ	プレジデント	センチュリー
車種	型式		MMR	HMR	HML		HLL
ミドルルーフ車・ ハイルーフ車			グランディス プレサージュ イブサム	エステイマ ステップワゴン エルブランド	MPV アルファード ハリアー		ハイラックスサーフ ランドクルーザープラド

※車の年式・型式によっては収容できない場合があります。

※消火設備が必要となる場合があります。詳細は所轄消防署に確認下さい。固定式消火設備の場合は、ガス系の消火設備で検討下さい。

※本装置は後進乗込み専用です。

※収容可能車サイズの全幅はドアミラーを含みません。

※収容可能車サイズの重量は、積載された荷物の重量を含みます。

※収容可能車サイズの全長を満足する車両であっても、後輪中心から前端までの寸法によっては収容できない場合があります。

※最低地上高さの低い車両は装置への乗込み時、車両底部が装置に干渉する恐れがあります。

※装置の設置場所については、周囲環境などを考慮の上ご検討下さい。

※本仕様は予告なく変更する場合がありますので、予めご了承下さい。

側面図

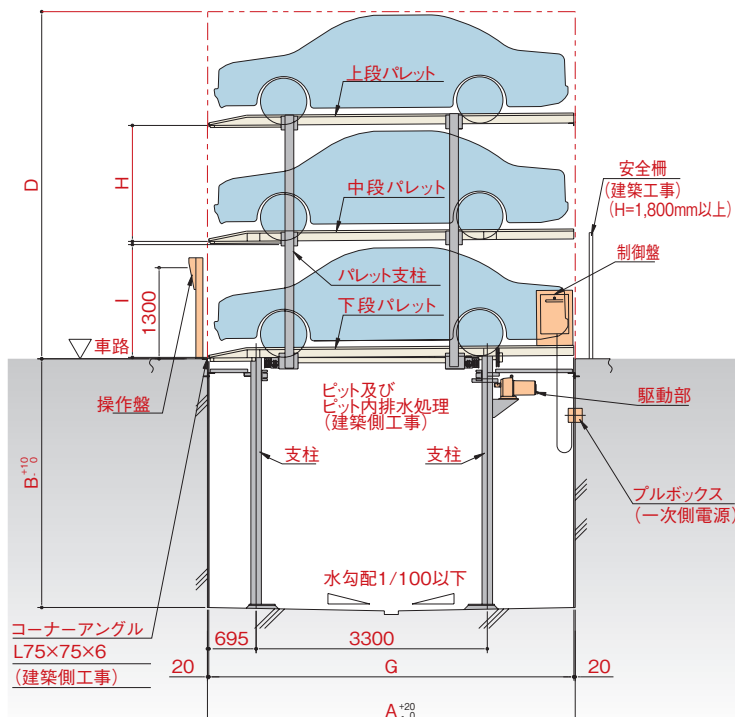

収容台数算定式

基数×3=台数

